

**INTERFACCIA ALLARMI
ALARM INTERFACE
INTERFACE ALARMES
INTERFAZ ALARMAS
SCHNITTSTELLE DER ALARME**

Sch./Ref. 1071/62

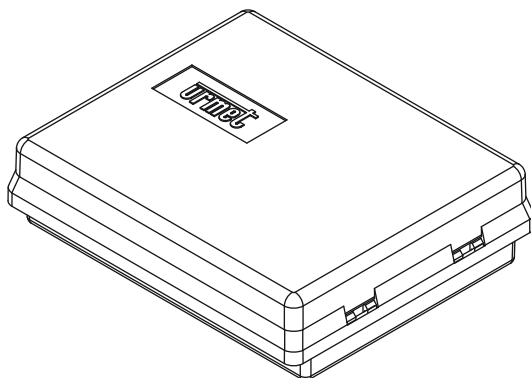

DESCRIZIONE GENERALE

Il modulo Sch.1071/62 è un'interfaccia tra le applicazioni di domotica e i sistemi antintrusione mod. 1067 o MP500 (tranne MP508TG/EN). Le principali caratteristiche del dispositivo sono:

- Connessione al sistema antintrusione mediante linea BUS;
- Connessione al sistema domotico con linea RS485 o con porta USB;
- 2 ingressi programmabili;
- Led di segnalazione di stato;
- Pulsante e led di segnalazione usati per l'acquisizione;
- Indirizzamento per auto-acquisizione;
- Protezione contro l'apertura dell'involucro;
- Alimentazione tramite il bus del sistema antintrusione.



In questo libretto sono riportate solo alcune indicazioni legate specificatamente al prodotto. Per ulteriori e dettagliate informazioni fare riferimento ai manuali dei sistemi di antintrusione e di domotica.

GENERAL DESCRIPTION

Ref. 1071/62 module is an interface used to connect domotic applications and intrusion systems mod. 1067 or MP500 (except MP508TG/EN). The main features of the device are the following:

- Connection to intrusion system by BUS line;
- Connection to domotic system by RS485 or USB port;
- 2 programmable inputs;
- Status led;
- Button and led used for acquisition;
- Addressing for auto-acquisition;
- Protection against tampering;
- Power supply provided by the intrusion system bus.



This booklet contains only some specific information about the product. For further and detailed information see intrusion and domotic system manuals.

DESCRIPTION GÉNÉRALE

Le module Réf. 1071/62 est une interface utilisée pour connecter les applications de domotique et les systèmes d'antivol mod. 1067 ou MP500 (sauf MP508TG/EN). Les caractéristiques principales du dispositif sont:

- Connexion au système d'antivol par ligne BUS;
- Connexion au système domotique par ligne RS485 ou porte USB;
- 2 entrées programmables;
- Led de signalisation d'état;
- Touche et led de signalisation utilisées pour l'acquisition;
- Adressage pour auto-acquisition;
- Protection contre l'ouverture du boîtier;
- Alimentation par le biais du bus du système d'antivol.



Ce livret ne contient que quelques indications déterminées sur le produit. Pour d'autres informations plus détaillées voir les manuels des systèmes d'antivol et de domotique.

DESCRIPCIÓN GENERAL

El módulo Sch.1071/62 es una interfaz entre los programas de domótica y los sistemas contra intrusiones mod. 1067 o MP500 (excepto MP508TG/EN). Las principales características del dispositivo son:

- Conexión con el sistema contra intrusiones por medio de la línea BUS;
- Conexión con el sistema domótico con línea RS485 o con puerta USB;
- 2 entradas programables;
- Led de señalación de estado;
- Tecla y led de señalación usadas para la adquisición;
- Guía para adquisición automática;
- Protección contra la apertura de la envoltura;
- Alimentación por medio del bus del sistema contra intrusiones.

 **En este manual están indicadas solo algunas indicaciones dedicadas para el producto. Para mayores y más detalladas informaciones consultar los manuales del sistema contra intrusiones y de domótica.**

ALLGEMEINE BESCHREIBUNG

Das Modul Karte 1071/62 ist eine Schnittstelle zwischen den Domotik-Anwendungen und den Einbruchmeldesystemen Mod.1067 oder MP500 (außer MP508TG/EN). Die Hauptmerkmale des Geräts sind:

- Anschluss an Einbruchmeldesystem über die BUS-Leitung;
- Anschluss an Domotik-System über RS485-Leitung oder den USB Port;
- 2 programmierbare Eingänge;
- Status Anzeige-LED;
- Taste und Anzeige-LED, die für die Erfassung verwendet werden;
- Adressierung für die Selbsterfassung;
- Schutz gegen Öffnen des Gehäuses;
- Stromversorgung über den BUS des Einbruchmeldesystems.

 **In diesem Handbuch werden nur einige Hinweise erteilt, die das Produkt betreffen. Für weitere und detaillierte Hinweise siehe die Handbücher der Einbruchmeldesysteme und Domotik-Systeme.**

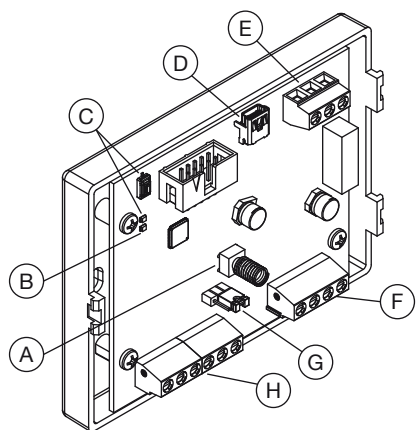

- A. tamper / *tamper* / tamper / *tamper* / Tamper
- B. led stato impianto / *system status led* / led état système / *led estado sistema* / LED des Anlagezustandes
- C. pulsante e led di programmazione / *button and programming led* / touche et led de programmation / *tecla y led de programación* / Taste und LED zur Programmierung
- D. connettore USB / *USB connector* / connecteur USB / *conector USB* / USB Verbinder
- E. morsetti per collegamento RS485 a sistema domotico / *terminal pins for RS485 connection to domotic system* / bornes pour connexion RS485 au système domotique / *bornes para conexión RS485 hacia sistema domótico* / Klemmen zum RS485 Anschluss an Domotik-System
- F. morsetti per collegamento a sistema antintrusione / *terminal pins for connection to intrusion system* / bornes pour connexion au système d'antivol / *bornes para conexión hacia sistema contra intrusiones* / Klemmen zum Anschluss an Einbruchmeldesystem
- G. jumper per esclusione tamper / *jumper used to disable tamper* / pontet pour exclusion du tamper / *jumper para excluir el tamper* / Jumper zum Tamper-Ausschaltung
- H. ingressi ausiliari / *auxiliary inputs* / entrées auxiliaires / *entrada auxiliar* / Hilfseingänge

INSTALLAZIONE

Il modulo può essere installato in tre modi:

1. ad appoggio parete con viti e tasselli;
2. all'interno di una scatola incasso o altro involucro generico non usati per il passaggio cavi con tensione di rete;
3. all'interno delle centrali o delle unità di alimentazione supplementari nelle aree libere dedicate all'installazione dei moduli espansione. Per questa installazione fare riferimento ai libretti istruzione forniti con le centrali antintrusione.

 *Qualora non venga montato il coperchio il tamper dovrà essere escluso oppure abilitati i morsetti per il collegamento di un tamper esterno.*

INSTALLATION

The module can be installed in three ways:

1. surface mounting with screws and screw anchors;
2. in a flush mounting box or another generic box not used for mains electricity cables;
3. in control panels or additional power supply units, in free areas reserved for expansion modules. For this installation see the instruction manuals provided with control panels.

 *If the lid is not installed, disable the tamper or enable terminal pins for connection to an external tamper.*

INSTALLATION

Le module peut être installé de trois façons:

1. en apparent avec des vis et des chevilles;
2. dans un boîtier en encastrement ou un autre boîtier générique, qui ne sont pas utilisés pour le passage de câbles avec tension de réseau;
3. à l'intérieur des centrales ou des unités d'alimentation supplémentaires, dans les espaces libres réservés à l'installation des modules d'expansion. Pour cette installation, voir les livrets d'instruction livrés avec les centrales antivols.

 *Si le couvercle du tamper n'est pas installé, il faudra exclure le tamper ou activer les bornes pour la connexion d'un tamper externe.*

INSTALACIÓN

El módulo puede ser instalado en tres maneras:

1. apoyo pared por medio de tacos y tornillos;
2. adentro de una caja de encaje o de otra envoltura genérica que no está utilizada por el pasaje de los cables de red;
3. adentro de las centrales o de las unidades de alimentación adicionales en las áreas libres dedicadas para la instalación de los módulos expansión. Para esta instalación consultar los manuales instrucciones anexos con las centrales contra intrusiones.

 *En caso de que no sea montado la envoltura, el tamper deberá ser excluido o activados los bornes para la conexión de un tamper externo.*



INSTALLATION

Das Modul kann in drei verschiedenen Montagearten installiert werden:

1. Wandmontage mit Schrauben und Dübeln;
2. In einem Unterputz-Kasten oder einem allgemeinen Gehäuse, die für die Netzspannung führenden Kabel nicht verwendet werden;
3. In den Zentralen oder den zusätzlichen Stromversorgungseinheiten in den leeren Bereichen für die Installation der Erweiterungsmodule. Für diese Installation siehe die mitgelieferten Handbücher der Einbruchmeldezentrale.

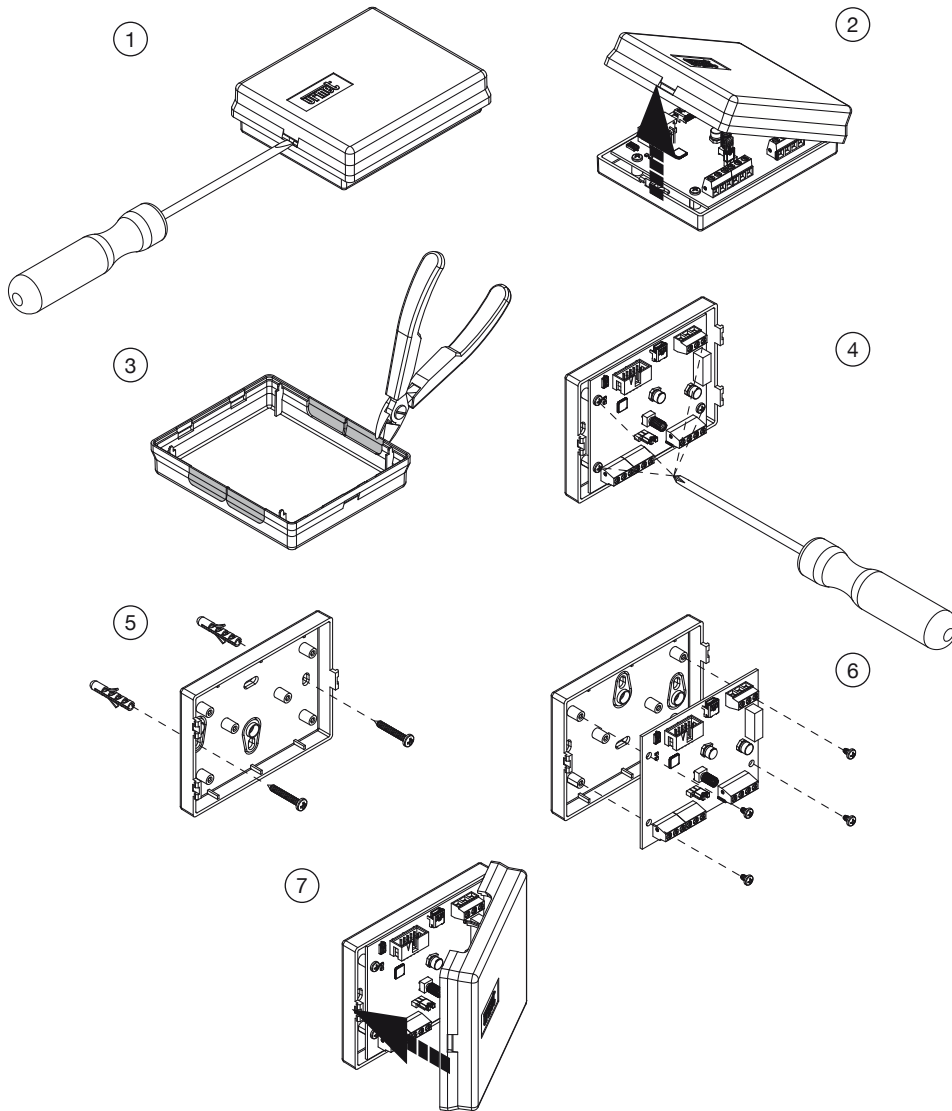
 Wenn der Deckel nicht montiert wird, muss entweder der Tamper ausgeschlossen werden oder müssen die Klemmen für den Anschluss eines externen Tamper's aktiviert werden.



	Tamper del modulo attivo / Module tamper: active / Tamper du module: actif / Tamper del módulo activo / Tamper des Moduls: Aktiv
	Attivazione tamper esterno collegato ai morsetti TA / Activation of external tamper connected to TA terminal pins / Activation du tamper externe connecté aux bornes TA / Activación tamper externo conectado con los bornes TA / Aktivation des an Klemmen TA angeschlossenene externen Tamper's
	Nessun tamper attivo / No tamper active / Aucun tamper actif / Ningún tamper activo / Keiner aktive Tamper

COLLEGAMENTI

Collegamento al sistema antintrusione

Il modulo può essere collegato sul bus del sistema antintrusione in cascata, a stella o in modo misto. La posizione del modulo lungo il bus non ha importanza. La lunghezza complessiva di tutte le tratte bus non deve superare i 400 metri. Per il cablaggio usare un cavo schermato a 4 conduttori (2 per l'alimentazione e 2 per il collegamento dati). La sezione dei conduttori deve essere scelta tenendo conto della caduta di tensione dovuta alla lunghezza del collegamento. Nel conteggio generale dell'assorbimento dell'impianto considerare anche il consumo max del modulo e dei dispositivi ad essa collegati.

 *A seguito dell'acquisizione, che avviene premendo il tasto di programmazione (C) il dispositivo viene interpretato dal sistema antintrusione come una tastiera. Di conseguenza il numero massimo di tastiere fisiche collegabili alla centrale si riduce di un'unità.*

Collegamento al sistema domotico

Per il collegamento al sistema domotico sono stati previsti tre morsetti per la linea RS485 e una porta USB. Il collegamento RS485 è di tipo punto-punto con lunghezza massima di 50 m (il dispositivo è già dotato internamente della resistenza di terminazione). Per ulteriori informazioni sulle modalità di collegamento e sulle distanze massime fare riferimento al manuale del sistema di domotica.

CONNECTIONS

Connection to intrusion system

The module can be connected to the intrusion system bus in cascade, star or mixed mode. The position of the module inside the bus is not relevant. The sum of the single bus segments must not be longer than 400 m. For wiring, use a shielded 4-wire cable (2 for power supply and 2 for data connection). The wire cross section must be selected considering the voltage drop caused by connection length. System max. current consumption must include also the max. consumption of the module and connected devices.

 *After acquisition, performed by pressing the programming button (C), the device is seen by the system as a keyboard, therefore the max. number of keyboards that can be connected to the control panel must be decreased by one unit.*

Connection to domotic system

For the connection to the domotic system three terminal pins for RS485 line and a USB port are used. RS485 connection is point-to-point mode, with a max. length of 50 m (the device is provided with a termination resistor). For further information about connection modes and max. distances see the domotic system manual.

CONNEXIONS

Connexions au système antivol

Le module peut être connecté au bus du système antivol en cascade, en étoile ou en modalité mixte. La position du module dans le bus n'est pas importante. La longueur totale de tous les segments du bus ne doit pas dépasser 400 m. Pour le câblage utiliser un câble blindé à 4 conducteurs (2 pour l'alimentation et 2 pour la connexion des données). La section des conducteurs doit être choisie en considérant la chute de tension déterminée par la longueur de la connexion. Dans la somme totale de la consommation de courant du système il faut considérer aussi la consommation maximale du module et des dispositifs connectés.

 *Après l'acquisition, effectuée en appuyant sur la touche de programmation (C), le dispositif est considéré par le système antivol comme un clavier. Par conséquent, le nombre maximum de claviers physiques qui peuvent être connectés à la centrale est réduit d'une unité.*

Connexion au système domotique

Pour la connexion au système domotique trois bornes pour la ligne RS485 et un port USB ont été prévus. La connexion RS485 est point à point, avec une longueur maximale de 50 m (le dispositif dispose déjà à son intérieur de la résistance de terminaison). Pour d'autres informations supplémentaires sur les modalités de connexion et sur les distances maximales, voir le manuel du système domotique.

CONEXIONES

Conexión del sistema contra intrusiones

El módulo puede ser conectado en el bus del sistema contra intrusiones en cascada, a estrella o en manera mixta. La posición del módulo en el bus no tiene importancia. La largura total de todo el bus no tiene que ser mayor de 400 metros. Para el cableado usar un cable escudado con 4 conductores (2 para la alimentación y 2 para la conexión datos). La sección de los conductores tienen que ser escogidos considerando la caída de tensión que se obtiene por la largura de la conexión. En la cuenta general de la absorción del sistema considerar también el consumo máx del módulo y de los dispositivos que se conectan con el módulo.

 En seguida de la adquisición, que se obtiene presionando la tecla de programación (C), el dispositivo es interpretado por el sistema contra intrusiones como un teclado. Por eso el número máximo de teclados físicos conectables con la central se reduce de una unidad.

Conexión del sistema domótico

Para la conexión del sistema domótico han sido previstos tres bornes para la línea RS485 y una puerta USB. La conexión RS485 es de tipo punto-punto con largura máxima de 50 m (el dispositivo está dotado adentro de la resistencia de terminación). Para más informaciones sobre modalidad de conexión y sobre las distancias máximas consultar el manual del sistema de domótica.

ANSCHLÜSSE

Anschluss an das Einbruchmeldesystem

Das Modul kann auf den BUS des Einbruchmeldesystems in Kaskade, Stern- oder gemischter Installation angeschlossen werden. Die Position des Moduls entlang des BUS ist unwichtig. Die Gesamtlänge aller Busabschnitte muss 400 m nicht überschreiten. Für die Verkabelung einen abgeschirmten 4 Leiter-Kabel (2 für die Stromversorgung und 2 für den Daten-Anschluss) verwenden. Die Auswahl der Leiter-Durchschnitt muss den Spannungsabfall aufgrund der Anschlusslänge berücksichtigen. Bei der Berechnung der Anlage-Stromaufnahme auch den max. Verbrauch des Moduls und der angeschlossenen Geräte berücksichtigen.

 Nach der Erfassung, die bei Drücken der Programmier Taste (C) erfolgt, wird das Gerät als ein Tastenfeld von der Alarmanlage interpretiert. Daher verringert sich um eine Einheit die max. Anzahl der physischen Tastenfelder, die an die Zentrale anschließbar sind.

Anschluss an Domotik-System

Der Anschluss an das Domotik-System verfügt über drei Klemmen für die RS485 Leitung und einen USB Port. Der Anschluss RS485 ist ein Punkt-zu-Punkt-Anschluss mit max. Länge von 50 m (Das Gerät enthält schon den Abschlusswiderstand). Für weitere Hinweise über die Anschlussarten und die max. Abstände siehe das Handbuch des Domotik-Systems.

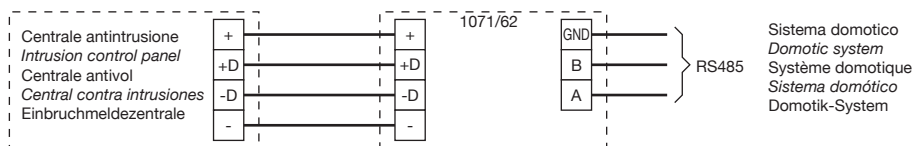

Collegamento ingressi ausiliari / Auxiliary inputs connection / Connexion entrées auxiliaires / Conexión entrada auxiliar / Anschluss der Hilfeingänge

Centrali antintrusione mod.1067 / *Intrusion control panels mod.1067* / Centrales antivol mod.1067 / *Centrales contra intrusiones mod.1067* / Einbruchmeldezentralen Mod.1067

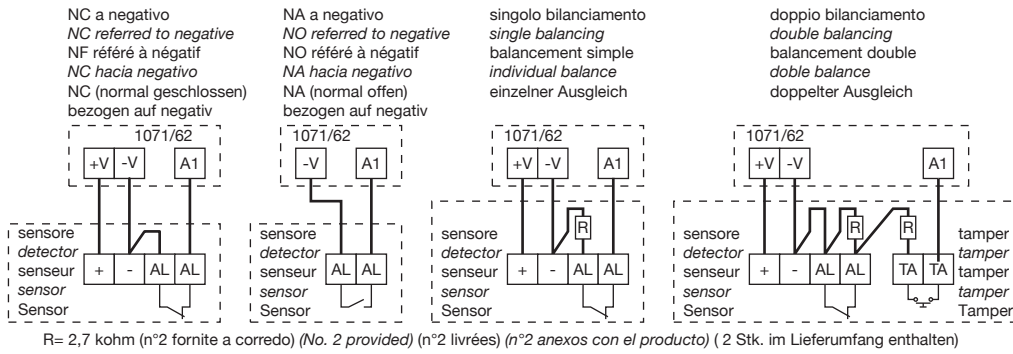

Centrali antintrusione mod. MP500 / *Intrusion control panel mod. MP500* / Centrales antivol mod. MP500 / *Centrales contra intrusiones mod. MP500* / Einbruchmeldezentralen Mod. MP500

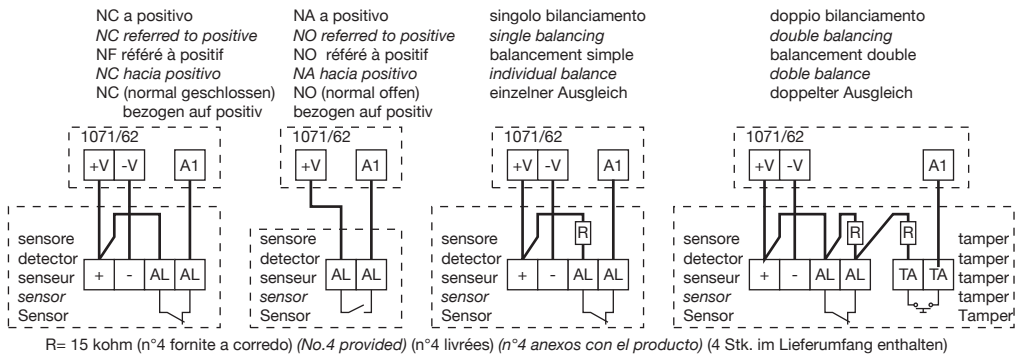

CARATTERISTICHE TECNICHE

Tensione di alimentazione (+, -):	9 - 15 Vcc
Assorbimento max con RS485 in colloquio:	60 mA @ 12 Vcc
Assorbimento a riposo:	60 mA @ 12 Vcc
Tensione nominale uscita di alimentazione sensori (+V, -V):	12 Vcc
Massima corrente erogabile per alimentazione sensori:	100 mA @ 12 Vcc
Dimensioni (L x H x P):	109 x 91 x 30 mm
Temperatura di funzionamento:	-5 ÷ +45 °C

TECHNICAL FEATURES

Power supply voltage (+, -):	9 - 15 Vcc
Max. current consumption with RS485 during conversation:	60 mA @ 12 Vcc
Current consumption in standby:	60 mA @ 12 Vcc
Nominal voltage of sensor power supply output (+V, -V):	12 Vcc
Max. current provided for sensor power supply:	100 mA @ 12 Vcc
Dimensions (W x H x D):	109 x 91 x 30 mm
Working temperature range:	-5 ÷ +45 °C

CARACTÉRISTIQUES TECHNIQUES

Tension d'alimentation (+, -) :	9 - 15 Vcc
Consommation de courant max. avec RS485 en conversation :	60 mA @ 12 Vcc
Consommation de courant au repos :	60 mA @ 12 Vcc
Tension nominale de la sortie d'alimentation des senseurs (+V, -V) :	12 Vcc
Courant maximal débité pour alimentation senseurs :	100 mA @ 12 Vcc
Dimensions (L x H x P):	109 x 91 x 30 mm
Température de fonctionnement :	-5 ÷ +45 °C

CARACTERÍSTICAS TÉCNICAS

Tensión de alimentación (+, -):	9 - 15 Vcc
Absorción máx con RS485 en comunicación:	60 mA @ 12 Vcc
Absorción en descanso:	60 mA @ 12 Vcc
Tensión nominal salida de alimentación sensores (+V, -V):	12 Vcc
Máxima corriente generable por alimentación sensores:	100 mA @ 12 Vcc
Dimensiones (L x H x P):	109 x 91 x 30 mm
Temperatura de funcionamiento:	-5 ÷ +45 °C

TECHNISCHE MERKMALE

Stromversorgung (+, -):	9 - 15 V DC
Max. Stromaufnahme mit RS485 beim Gespräch:	60 mA @ 12 VDC
Stromaufnahme im Ruhezustand:	60 mA @ 12 VDC
Nennspannung des Stromversorgungsausgangs der Sensoren (+V, -V):	12 V DC
Max. Strom für die Stromversorgung der Sensoren:	100 mA @ 12 V DC
Abmessungen (L x H x T):	109 x 91 x 30 mm
Betriebstemperatur:	-5 ÷ +45 °C

DS 1071-018

URMET S.p.A.
10154 TORINO (ITALY)
VIA BOLOGNA 188/C
Telef. +39 011.24.00.000 (RIC. AUT.)
Fax +39 011.24.00.300 - 323

urmet

LBT 8749

Area tecnica
servizio clienti +39 011.23.39.810
<http://www.urmet.com>
e-mail: info@urmet.com